

Date d'édition : 23.02.2025

Ref : EWTHA487

**Maquette transparente: Suralimentation à deux étages  
(twin-turbo)**

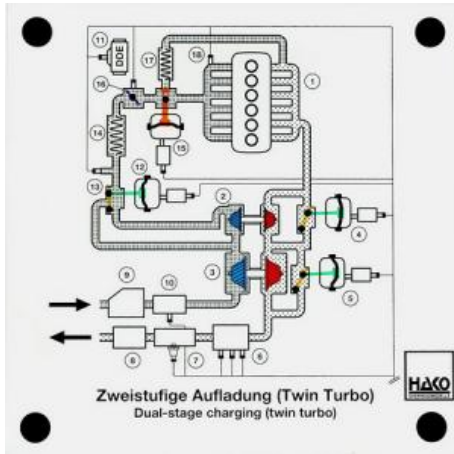

Pour obtenir une réponse optimale à partir de bas régimes et la plage de couple maximal, on utilise aujourd'hui souvent deux turbocompresseurs en série (twin-turbo).

Démonstration :

- Chemins du flux de gaz frais et du flux de gaz usé
- Ouverture et fermeture du clapet de régulation de la turbine (4)
- Actionnement de la vanne Wastegate (5)
- Ouverture et fermeture du clapet de dérivation du compresseur (12)
- Actionnement du papillon des gaz (16)
- Ouverture et fermeture de la vanne de recirculation des gaz d'échappement (15).
- Interaction des différents éléments et composants

Catégories / Arborescence

Techniques > Automobile > Maquettes automobiles - Les bases

Date d'édition : 23.02.2025

