

Date d'édition : 23.11.2024

**Ref : 729996**

## **Simulateur de défauts pour les circuits**



Le simulateur de défaut permet de simuler les défauts typiques qui se produisent fréquemment dans les applications pratiques, tels que le mélange de conducteurs, la phase ouverte et le court-circuit mort sur une partie conductrice exposée.

L'appareil peut être alimenté, au choix, en très basse tension 23 V ou en courant alternatif 230 V isolé électriquement.

Il peut donc être utilisé avec des instruments de test et de mesure du commerce pour la détection de défauts lors de tests et de mesures basés sur des travaux pratiques.

Eléments présent sur le banc :

- 1 Commutateur principal,
- 1 Lampe témoin pour le commutateur principal
- 2 Limiteurs de courant 230 V ; 0,2 A / 23 V ; 0,5 A
- 1 Commutateur inverseur 23 V / 230 V
- 1 Lampe témoin pour fonctionnement 230 V
- 1 Interrupteur d'urgence à clé
- 1 Point d'alimentation pour potentiel terre
- 1 Régulateur pour minuterie cage d'escalier
- 6 Prises secteur à contact de terre, 1 Interrupteur marche-arrêt
- 2 Inverseurs va-et-vient, 1 Permutateur
- 1 Commutateur de mise en série, 3 Boutons-poussoirs
- 7 Douilles à lampes E 14 2 Douilles pour lampes de réserve
- 54 Interrupteurs à bascule pour sélection des erreurs
- 1 Ventilateur

Les transformateurs d'isolement et de sécurité intégrés garantissent un haut degré de sécurité lors de la manipulation du simulateur.

Afin de permettre une détection des défauts basée sur l'application pratique, les seules parties accessibles de l'appareil sont les équipements électriques et les connexions ; le chemin conducteur entre les différents équipements est caché.

Un masque recouvre l'équipement qui n'est pas nécessaire au circuit de l'installation à tester et permet ainsi une disposition simple du système.

Cinquante-quatre interrupteurs à bascule permettent de programmer un grand nombre de défauts individuels et de combinaisons de défauts selon un tableau de programmation, avec un temps de réglage très court.

Ces interrupteurs se trouvent derrière un couvercle verrouillable auquel l'enseignant a accès.

Tous les accessoires sont conservés derrière une porte verrouillable dans le simulateur de pannes.

SYSTEMES DIDACTIQUES s.a.r.l.

Savoie Hexapole - Actipole 3 - 242 Rue Maurice Herzog - F 73420 VIVIERS DU LAC

Tel : [+330456428070](tel:+330456428070) | Fax : [+330456428071](tel:+330456428071)  
[systemes-didactiques.fr](http://systemes-didactiques.fr)

Date d'édition : 23.11.2024

Les circuits d'installation suivants, présentant des défauts courants, peuvent être examinés :

- Circuit marche/arrêt
- Circuit en série
- Circuit à deux voies
- Circuit à interrupteur intermédiaire
- Circuit à impulsion de courant
- Circuit d'éclairage d'escalier
- Circuit de lampe fluorescente

Caractéristiques techniques:

Alimentation : 230 V ; 50 ... 60 Hz

Tension d'expérimentation : 230 V / 23 V ; 50 Hz (60 Hz)

Dimensions en mm : 660 x 170 x 530 (l x H x P)

Masse : 18,00 kg

Livré avec les masques:

Masque M1 : Circuit on/off

Masque M2 : Connexion en série

Masque M3 : Circuit à deux voies

Masque M4 : Circuit à commutateur intermédiaire

Masque M5 : Circuit courant-impulsion

Masque M6 : Circuit d'éclairage d'un escalier

Masque M7 : Circuit de lampe fluorescente

Equipement à rajouter:

Ampoules, manuel....

## Catégories / Arborescence

Techniques > Génie Electrique > E4 Installation électrique > E4.3 Circuits de protection

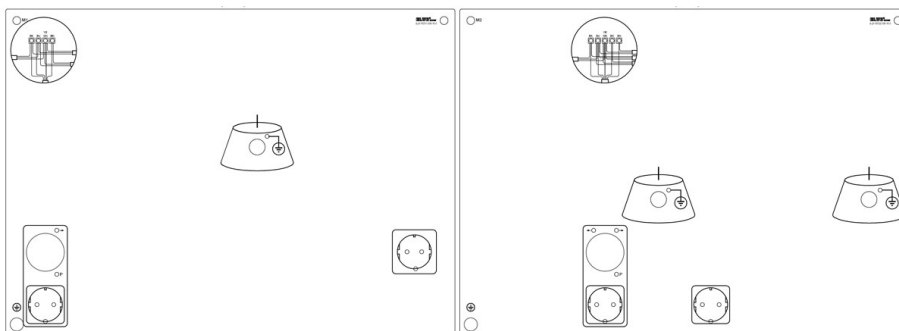



# Systèmes Didactiques s.a.r.l.

Equipement pour l'enseignement expérimental, scientifique et technique

Date d'édition : 23.11.2024

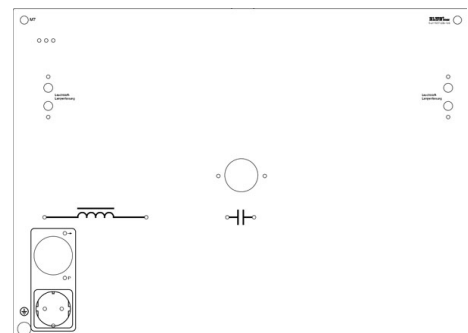

Date d'édition : 23.11.2024

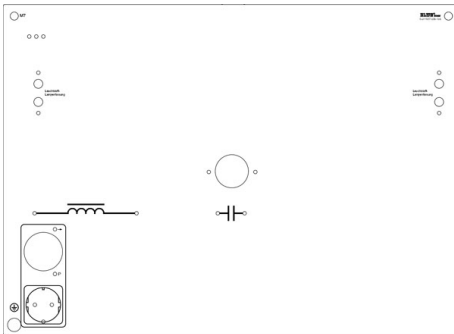
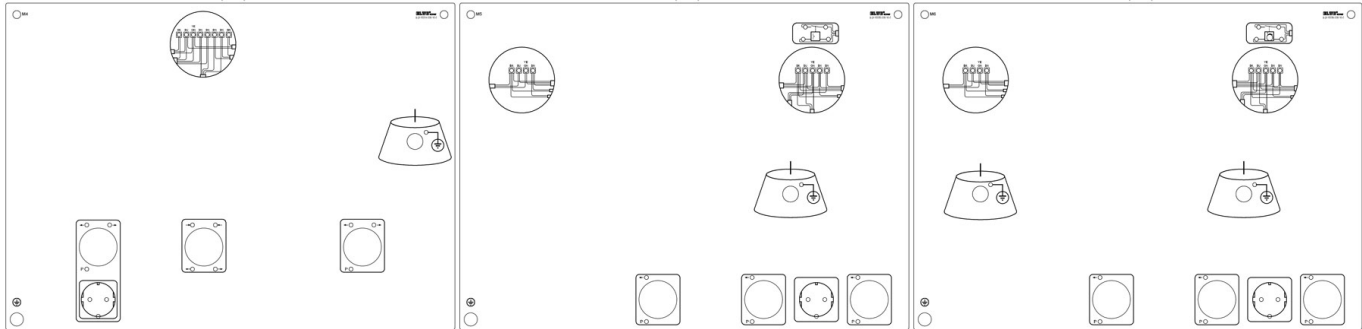



# Systemes Didactiques s.a.r.l.

Equipement pour l'enseignement expérimental, scientifique et technique

Date d'édition : 23.11.2024